

## SUNVISOR Peterbilt 589 High Roof

### INSTALLATION INSTRUCTIONS:

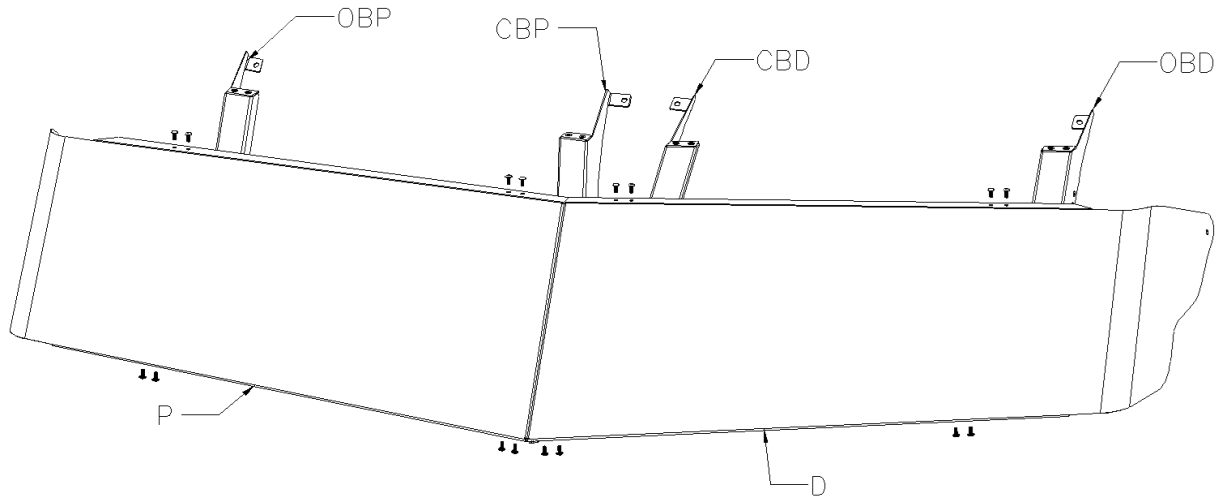

1. Remove the OEM sunvisor with a 10mm socket. Retain the end bolt and spacer.
2. Remove the upper bolts on OEM roof brackets with a 13mm socket & retain the bolts.

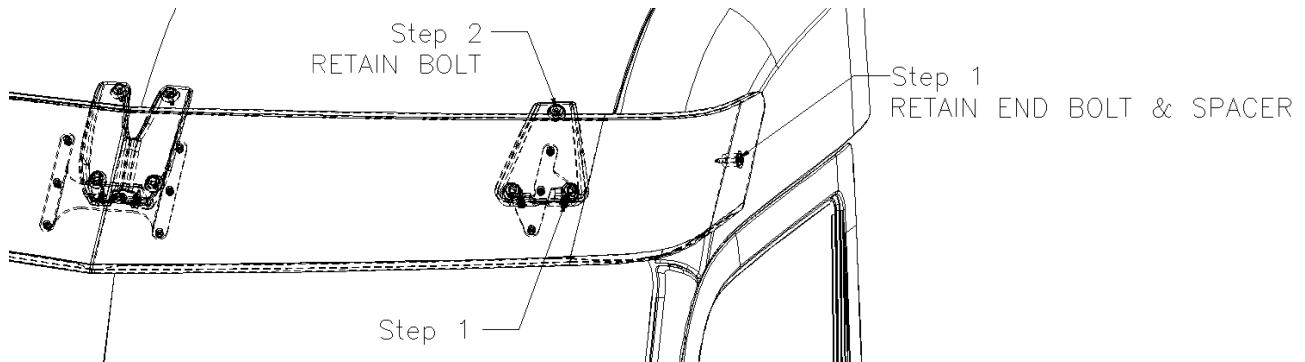

3. Install the supplied brackets. **\*\*\*DO NOT FULLY TIGHTEN BRACKETS TO ROOF\*\*\***

Use the OEM bolts from Step 2 for upper bolts and the supplied 1/4-20x1" bolts, washers, and lock nuts for lower bolts.

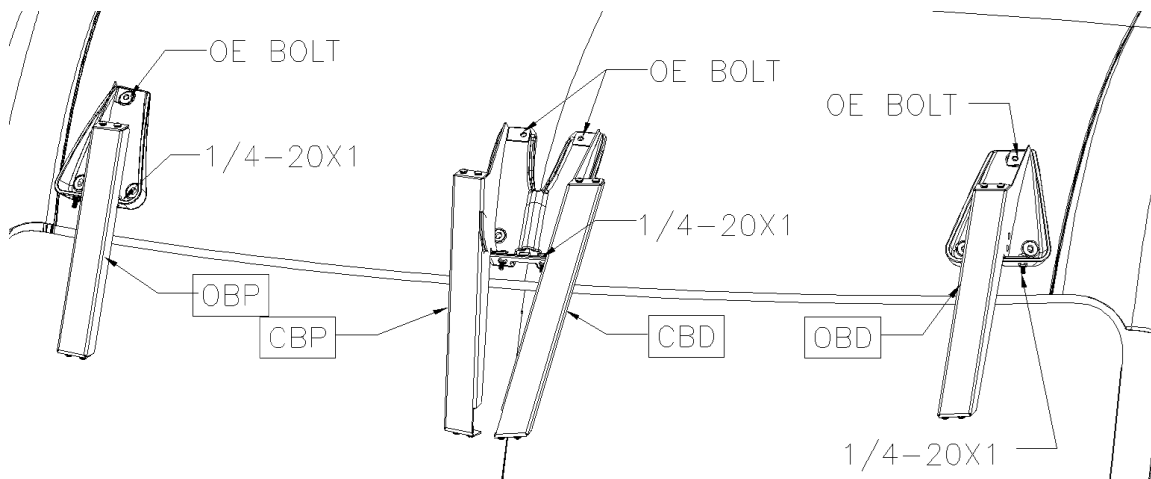

4. Peel the protective film on the center flanges of the visor skins and around all bolt holes.
5. Fasten the two visor skins together using supplied 1/4-20x5/8" bolts, flat washers, and lock nuts.

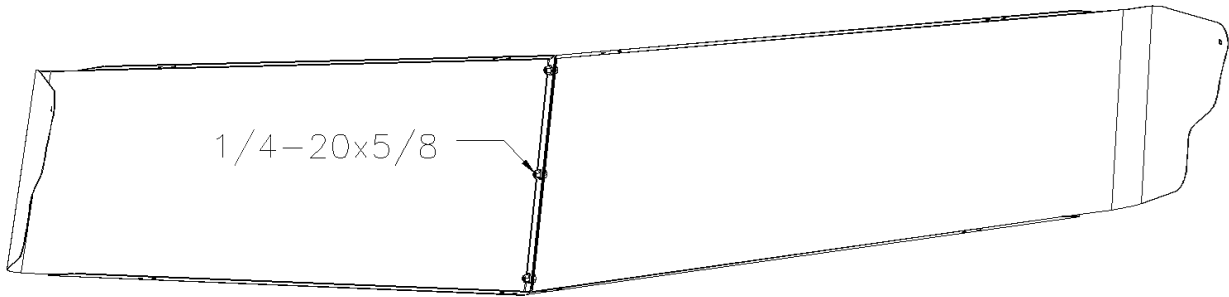

6. Apply a generous amount of silicone to the face of each bracket.
7. Install the assembled visor skins onto the bracket using the supplied 10-32x1/2" truss head screws.
8. Install the end bolt and spacer from Step 1.

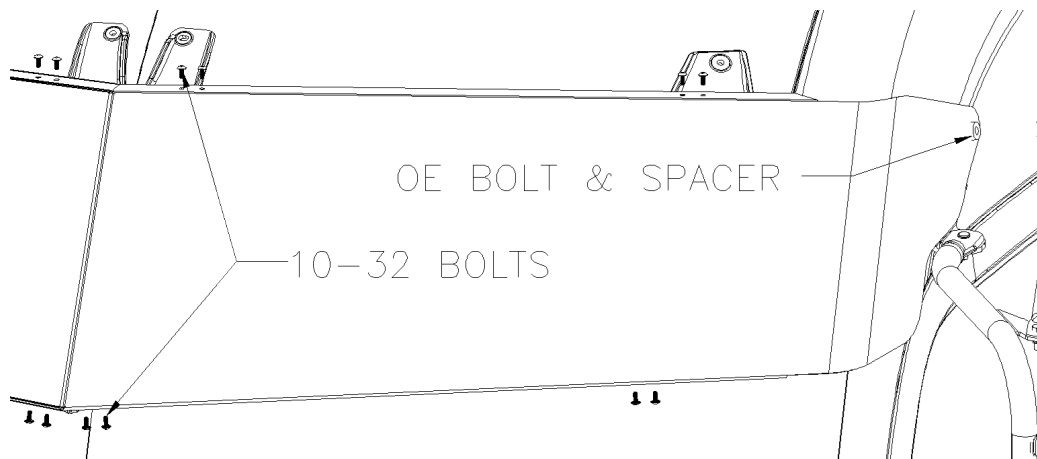

9. Fully tighten all hardware working from middle of the truck outwards.
10. Peel the remaining protective plastic and clean with glass cleaner and a soft cloth as needed.

## PARE-SOLEIL Peterbilt 589 toit surélevé

### INSTRUCTIONS D'INSTALLATION :

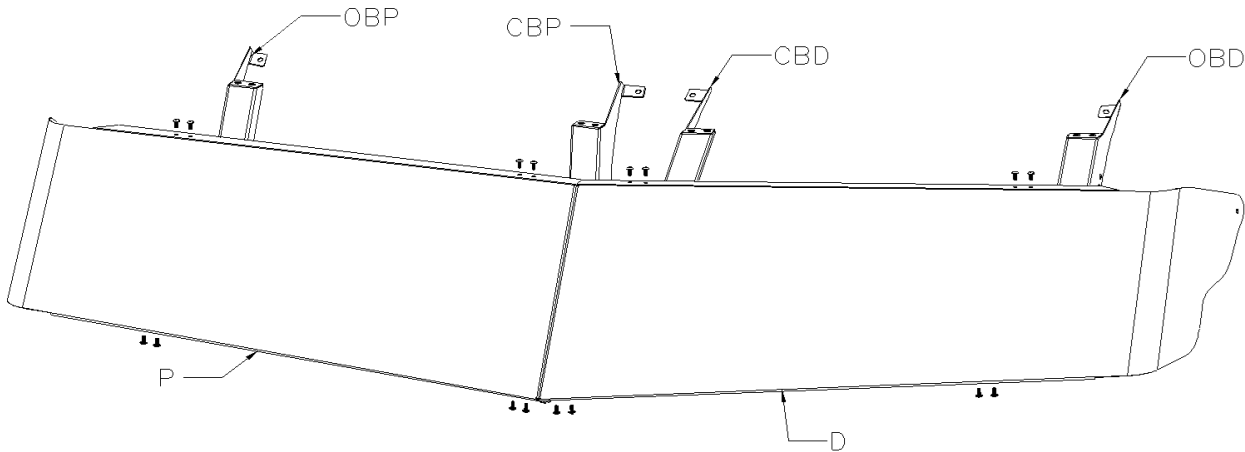

1. Retirez le pare-soleil OEM avec une douille de 10 mm. Conservez la vis d'extrémité et l'entretoise.
2. Retirez les boulons supérieurs des supports de toit OEM avec une douille de 13 mm et conservez les boulons.

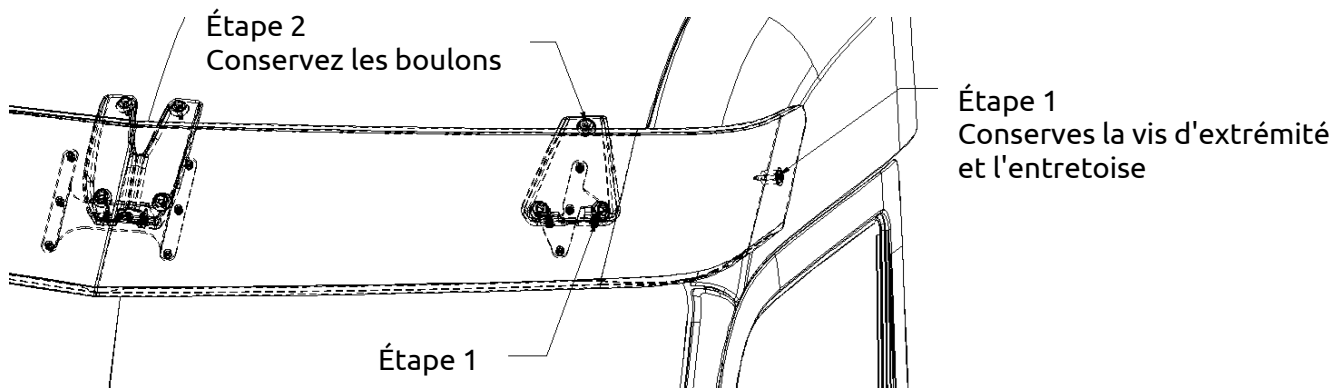

3. Installez les supports fournis. **\*\*\*NE PAS SERRER COMPLÈTEMENT LES SUPPORTS AU TOIT\*\*\*** Utilisez les boulons OEM de l'étape 2 pour les boulons supérieurs et les boulons 1/4-20x1", rondelles et contre-écrous fournis pour les boulons inférieurs.

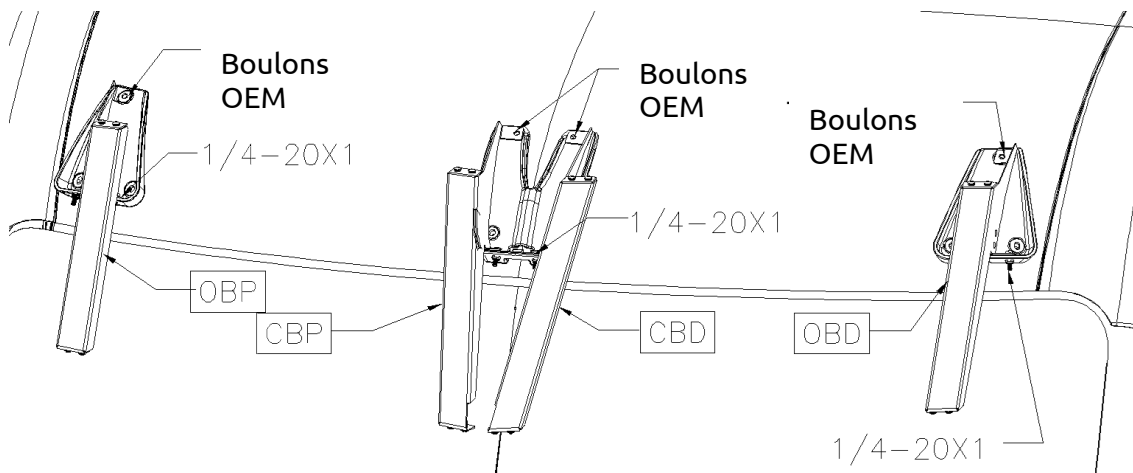

4. Décollez la pellicule protectrice sur les rebords centraux des panneaux du pare-soleil et autour de tous les trous de boulon.
5. Fixez les deux panneaux de pare-soleil ensemble à l'aide des boulons de 1/4-20x5/8", des rondelles plates et des contre-écrous fournis.

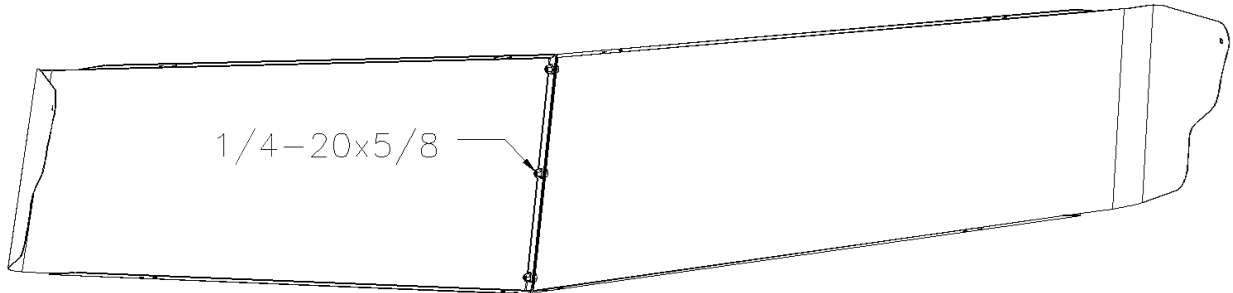

6. Appliquez une quantité généreuse de silicone sur la surface de chaque support.
7. Installez les panneaux de pare-soleil assemblés sur le support à l'aide des vis à tête bombée 10-32x1/2" fournies.
8. Poser la vis d'extrémité et l'entretoise de l'étape 1.

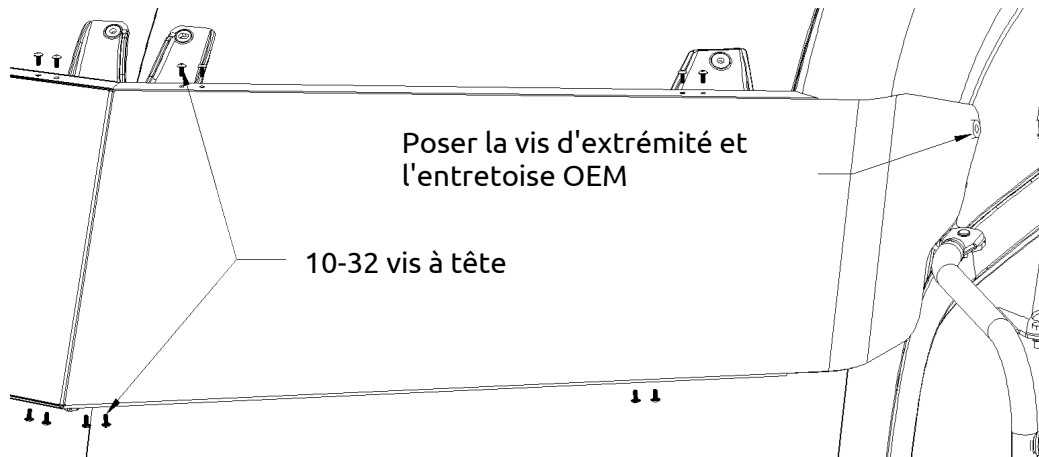

9. Serrer complètement toute la quincaillerie en partant du centre du camion vers l'extérieur.
10. Enlevez la pellicule plastique restant et nettoyez avec un nettoyant pour vitres et un chiffon doux si nécessaire.

## VISERA PARA SOL Peterbilt 589 Techo alto

### INSTRUCCIONES DE INSTALACIÓN:

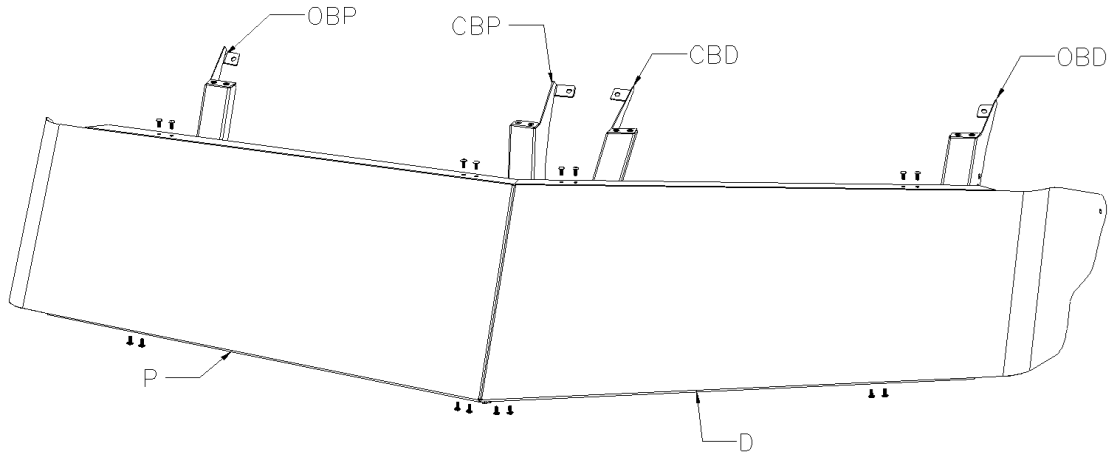

1. Quite la visera OEM con un socket de 10mm. Guarde el tornillo y espaciador.
2. Quite los tornillos superiores en el soporte de techo OEM con un socket de 13mm y guarde los tornillos.

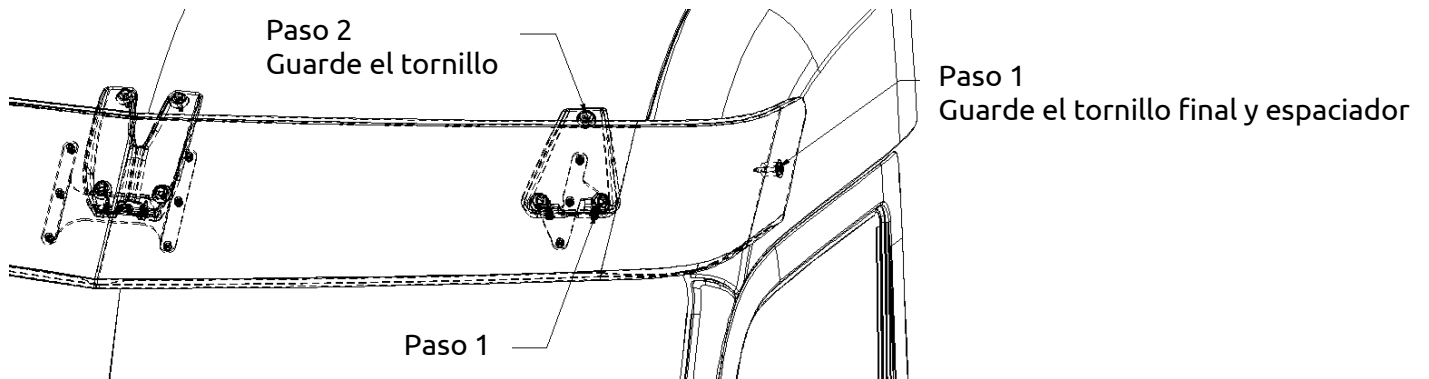

3. Instale los soportes provistos. **\*\*\*NO APRIETE COMPLETAMENTE LOS SOPORTES AL TECHO\*\*\*** Use los tornillos OEM del Paso 2 para los tornillos superiores y los tornillos provistos 1/4-20x1" con arandelas y tuercas para los tornillos inferiores.

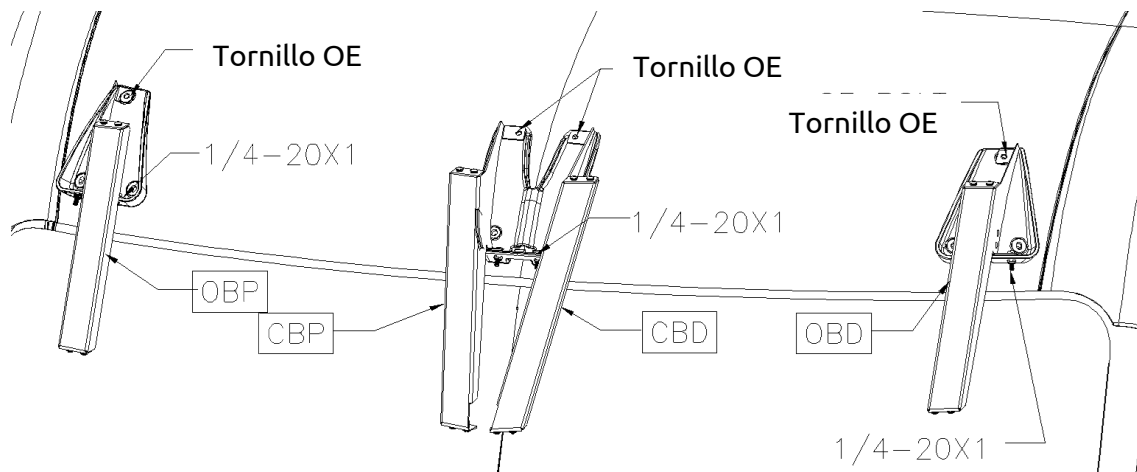

4. Quite la película protectora en las bridas centrales de las caras de la visera y alrededor de los agujeros para tornillos.
5. Sujete las dos caras de visera entre si usando los tornillos provistos 1/4-20x5/8", arandelas planas y tuercas de bloqueo.

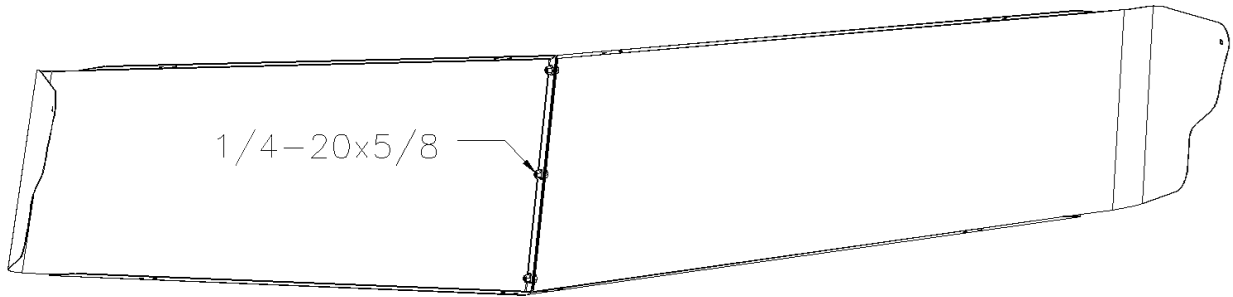

6. Aplique una cantidad generosa de silicón a la cara de cada soporte.
7. Instale las viseras ensambladas en el soporte usando los tornillos de cabeza de armadura provistos 10-32x1/2".
8. Instale el tornillo final y espaciador del Paso 1.

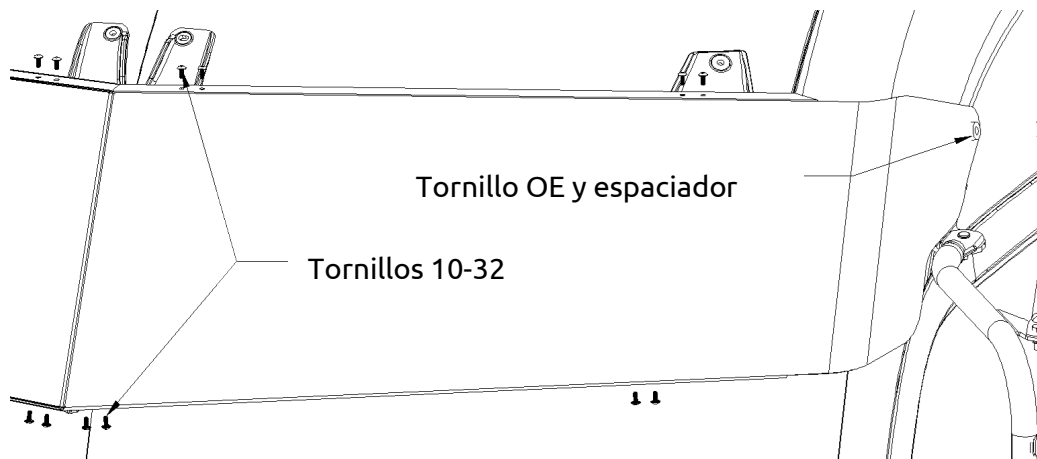

9. Apriete completamente todos los accesorios trabajando de la mitad del camión hacia afuera.
10. Quite el plástico protector remanente y limpie con limpiador de vidrio y un paño suave si es necesario.