

TOOLBOX COVER KIT, PASSENGER SIDE Peterbilt 388/389 2010+

INSTALLATION INSTRUCTIONS:

1. Open truck hood for easier access to the factory toolbox cover bolts.
2. Remove all bolts from the toolbox covers. Set aside for reuse.
3. Remove factory panels. Before removing the lower panel, mark the top flange.
4. It may be required to remove exhaust elbow cover for Peterbilt 388, 2011+ model.
5. Match the geometry of the lower factory panel with the stainless cover. (The small triangular cutout on the flange of the stainless steel cover represents the top of the part.)

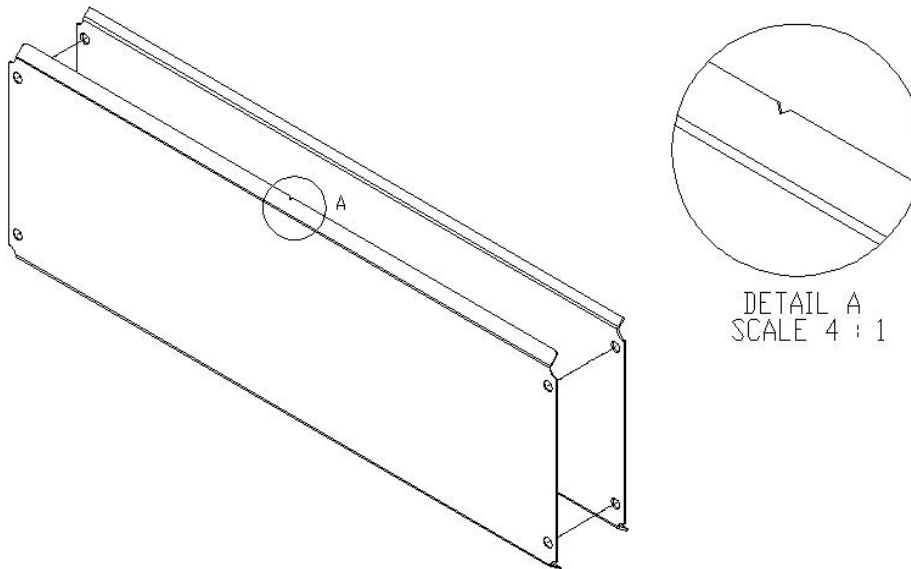

388/389 Lower Toolbox Panel

6. Apply a generous amount of silicone to the factory panel.
 7. Press factory panel and cover together, ensuring all holes are aligned.
 8. Remove the upper panel and discard. The stainless panel will replace the factory panel.
 9. Peel plastic coating around mounting holes of the stainless covers.
 10. Mount the panels onto the truck starting with the lower panel then the upper panel. Secure panels by threading factory bolts a few turns back into their corresponding holes, if necessary.
- Note: It is recommended that Blue Loctite is applied to all bolts, securing the toolbox. (Not supplied).**
11. **Important:** do not over tighten bolts. Stainless covers will sink in, dimpling the parts.
 12. Remove plastic coating from toolbox panels. Polish with glass cleaner and soft cloth if necessary.

ENSEMBLE POUR COUVRE COFFRE D'OUTILS, CÔTÉ PASSAGER Peterbilt 388/389 2010+

INSTRUCTIONS D'INSTALLATION:

1. Ouvrez le capot du camion afin de faciliter l'accès aux boulons du couvre coffre d'outils de l'usine.
2. Retirez toutes les vis du couvre coffre d'outils. Placez de côté pour les réutiliser.
3. Retirez les panneaux de l'usine. Avant de retirer le panneau inférieur, marquez la bordure supérieure.
4. Il peut être nécessaire de retirer le couvre coude d'échappement pour les Peterbilt 388, 2011 +.
5. Faites correspondre à la géométrie du panneau inférieur d'usine avec le nouveau panneau en acier inoxydable. (La petite découpe triangulaire sur la bordure du panneau en acier inoxydable représente le haut.)

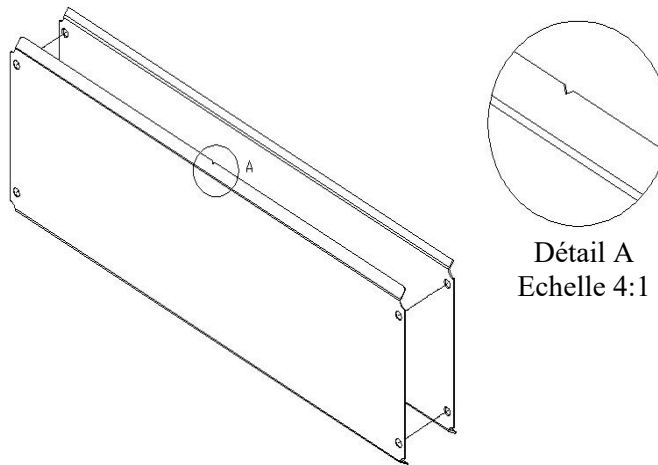

Panneau inférieur du coffre d'outils 388/389

6. Appliquez une généreuse quantité de silicone sur le panneau de l'usine.
7. Pressez sur le panneau de l'usine et le panneau en acier inoxydable ensemble, en faisant en sorte que tous les trous sont alignés.
8. Retirez le panneau supérieur et jetez-le. Le panneau inoxydable remplacera le panneau d'usine.
9. Enlevez la pellicule en plastique autour des trous de montage du panneau d'acier inoxydable.
10. Installez les panneaux sur le camion en commençant par le panneau inférieur puis le panneau supérieur. Fixez les panneaux en insérant et en resserrant les boulons d'usine de quelques tours dans les trous correspondants, si nécessaire.

Remarque: Il est recommandé d'appliquer du Loctite bleu sur tous les boulons de fixation, pour bien fixer le coffre d'outils. (Non fourni)

11. **Important :** ne pas trop serrer les boulons. Les panneaux en acier inoxydable pourraient s'enfoncer, et déformer les pièces.
12. Retirez la pellicule plastique des panneaux de le coffre d'outils. Polissez avec un nettoyant pour vitres et un chiffon doux si nécessaire.

KIT DE CUIERTA DE CAJA, LADO DEL PASAJERO Peterbilt 388/389 2010+

INSTRUCCIONES DE INSTALACIÓN:

1. Abra el capo del camión para un acceso fácil a los tornillos de la cubierta de caja de fábrica.
2. Remover todos los tornillos de la cubierta de la caja. Déjelos a un lado para usar después.
3. Remover los paneles de fábrica. Antes de remover el panel inferior, marque la brida superior.
4. Puede ser requerido remover la cubierta del codo de escape para Peterbilt 388, modelos del 2011+.
5. Siga la geometría del panel inferior de fábrica con la cubierta de acero inoxidable. (El pequeño corte triangular en la brida de la cubierta de acero inoxidable representa la parte más alta.

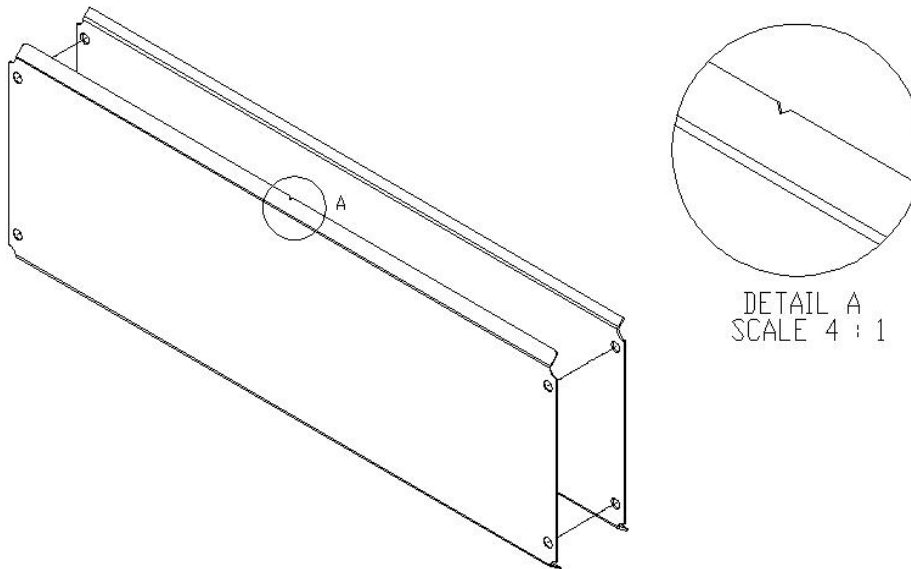

Panel de caja inferior 388/389

6. Aplique una generosa cantidad de silicón al panel de fábrica.
7. Presione el panel de fábrica y la cubierta juntas, asegúrese que todos los agujeros queden alineados.
8. Remover el panel superior y descarte. El panel de acero inoxidable reemplazará al panel de fábrica.
9. Quite la cubierta plástica alrededor de los agujeros de montaje de las cubiertas de acero inoxidable.
10. Monte los paneles en el camión empezando con el panel inferior y luego con el panel superior. Asegure los paneles pasando los tornillos de fábrica unas vueltas en sus agujeros correspondientes, si es necesario.

Nota: Se recomienda usar Blue Locktite a todos los tornillos asegurando la caja. (No provisto).

11. **Importante:** no sobre apriete los tornillos. Las cubiertas de acero se hundirán agujereando las piezas.
12. Remover el plástico de los paneles. Pulir con limpiador de vidrio y paño suave si es necesario.